

# KOMPONENTY DO MYJNI ZAKUCIA DO WĘŻY

## Tuleje do węży typu 1SC bez skrawania\*

Kod produktu	DN	dedykowany kod węży
MJ 033 01	06	MJ 03101
MJ 033 02	08	MJ 03102
MJ 033 03	10	MJ 03103
MJ 033 04	12	MJ 03104

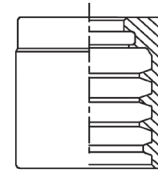

## Tuleje do węży typu 1SN i 2SC bez skrawania\*

Kod produktu	DN	dedykowany kod węży
MJ 033 05	06	MJ 03105, MJ 03109
MJ 033 06	08	MJ 03106, MJ 03110
MJ 033 07	10	MJ 03107, MJ 03111
MJ 033 08	12	MJ 03108, MJ 03112

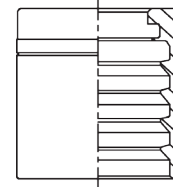

## Tuleje do węży typu 2SN bez skrawania\*

Kod produktu	DN	dedykowany kod węży
MJ 033 09	06	MJ 03113
MJ 033 10	08	MJ 03114
MJ 033 11	10	MJ 03115
MJ 033 12	12	MJ 03116

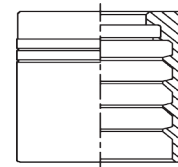

## Tuleje do węży typu 4SP skrawane\*

Kod produktu	DN	dedykowany kod węży
MJ 033 13	10	MJ 03133
MJ 033 14	12	MJ 03134

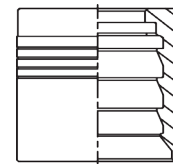

## Tuleje do węży termoplastycznych R7 bez skrawania\*

Kod produktu	DN	Typ
MJ 033 15	06	MJ 03135
MJ 033 16	08	MJ 03136
MJ 033 17	10	MJ 03137
MJ 033 18	12	MJ 03138

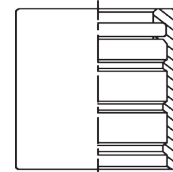

## Końcówki węży\*

Kod produktu	DN	Gwint	Typ
MJ 033 019	06	22x1,5	nakrętka krótka
MJ 033 020	06	22x1,5	nakrętka krótka „Alto”
MJ 033 021	08	22x1,5	nakrętka krótka
MJ 033 022	10	22x1,5	nakrętka krótka
MJ 033 023	06	22x1,5	nakrętka długa
MJ 033 024	06	22x1,5	nakrętka wydłużona „Hobby”
MJ 033 025	08	22x1,5	nakrętka długa
MJ 033 026	10	22x1,5	nakrętka krótka

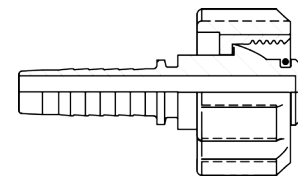

## Końcówki wtykowe\*

Kod produktu	DN	T	Typ
MJ 033 027	06	10mm	pistolet
MJ 033 028	06	8,7mm	pistolet „Click”
MJ 033 029	06	-	pistolet „Alto”
MJ 033 030	08	10mm	pistolet
MJ 033 031	06	11mm	pistolet łożysko
MJ 033 032	08	11mm	pistolet łożysko

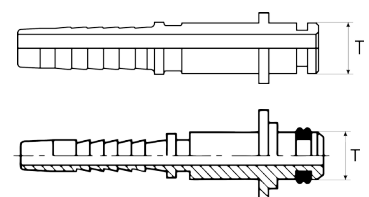

\*\* należy podać rodzaj materiału (stal nierdzewna, stal ocynkowana lub mosiądz)

## Końcówki metryczne do uszczelnień na płasko\*

Kod produktu	T=DN	Gwint	Typ
MJ 033 173	06	14x1,5	prosta z nakrętką
MJ 033 174	08	16x1,5	prosta z nakrętką
MJ 033 175	10	18x1,5	prosta z nakrętką
MJ 033 176	12	22x1,5	prosta z nakrętką

Kod produktu	T=DN	Gwint	Typ
MJ 033 177	10	18x1,5	90° z nakrętką
MJ 033 178	12	22x1,5	90° z nakrętką

Kod produktu	T=DN	Gwint	Typ
MJ 033 179	06	14x1,5	z gwintemzew.
MJ 033 180	08	16x1,5	z gwintemzew.
MJ 033 181	10	16x1,5	z gwintemzew.
MJ 033 182	10	18x1,5	z gwintemzew.
MJ 033 183	10	20x1,5	z gwintemzew.
MJ 033 184	12	22x1,5	z gwintemzew.

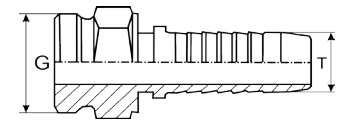
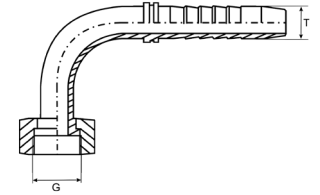
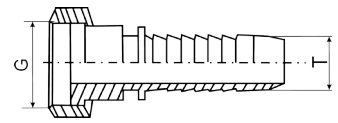

## Końcówki calowe do uszczelnień na płasko\*

Kod produktu	T=DN	Gwint	Typ
MJ 033 185	06	1/4"	prosta z nakrętką
MJ 033 186	06	3/8"	prosta z nakrętką
MJ 033 187	08	1/4"	prosta z nakrętką
MJ 033 188	08	3/8"	prosta z nakrętką
MJ 033 189	08	1/2"	prosta z nakrętką
MJ 033 190	10	3/8"	prosta z nakrętką
MJ 033 191	10	1/2"	prosta z nakrętką
MJ 033 192	12	1/2"	prosta z nakrętką

Kod produktu	T=DN	Gwint	Typ
MJ 033 193	06	1/4"	90° z nakrętką
MJ 033 194	08	1/4"	90° z nakrętką
MJ 033 195	08	3/8"	90° z nakrętką
MJ 033 196	10	3/8"	90° z nakrętką
MJ 033 197	10	1/2"	90° z nakrętką
MJ 033 198	12	1/2"	90° z nakrętką

Kod produktu	T=DN	Gwint	Typ
MJ 033 199	06	1/4"	z gwintemzew.
MJ 033 200	06	3/8"	z gwintemzew.
MJ 033 201	08	1/4"	z gwintemzew.
MJ 033 202	08	3/8"	z gwintemzew.
MJ 033 203	10	3/8"	z gwintemzew.
MJ 033 204	10	1/2"	z gwintemzew.
MJ 033 205	12	1/2"	z gwintemzew.

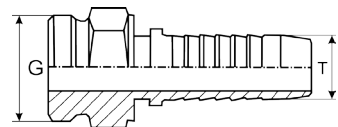
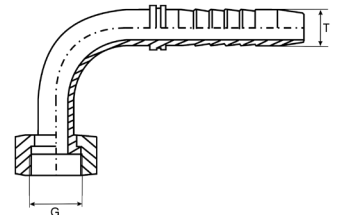
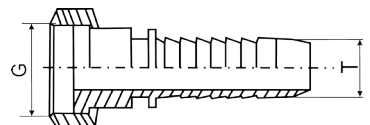

## Łączniki węży ciśnieniowych\*

Kod produktu	DN
MJ 033 033	06
MJ 033 034	08
MJ 033 035	10
MJ 033 036	12



\* inne rozmiary na zapytanie

\*\* należy podać rodzaj materiału (stal nierdzewna, stal ocynkowana lub mosiądz)

## Końcówki metryczne ze stożkiem 24° \*

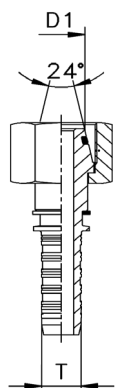

Końcówka prosta 0°

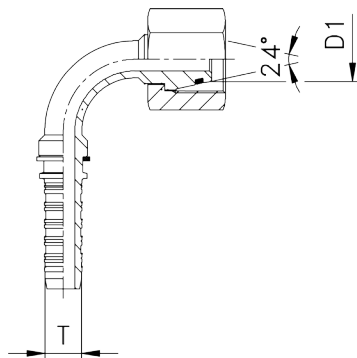

Końcówka 90°

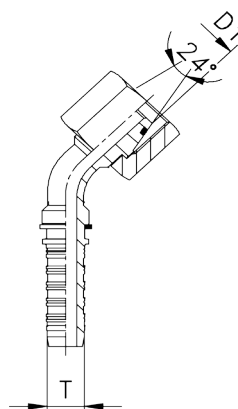

Końcówka 45°

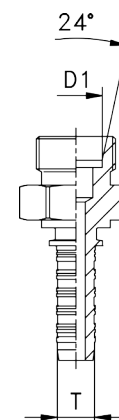

Końcówka z gwintem zewnętrznym

T=DN	D1	Gwint	Kod produktu 0°	Kod produktu 90°	Kod produktu 45°	Kod produktu z gwintem zewn.
06	6L	12x1,5	MJ 033 037	MJ 033 060	MJ 033 083	MJ 033 106
06	6S	14x1,5	MJ 033 038	MJ 033 061	MJ 033 084	MJ 033 107
06	8L	14x1,5	MJ 033 039	MJ 033 062	MJ 033 085	MJ 033 108
06	8S	16x1,5	MJ 033 040	MJ 033 063	MJ 033 086	MJ 033 109
06	10L	16x1,5	MJ 033 041	MJ 033 064	MJ 033 087	MJ 033 110
06	10S	18x1,5	MJ 033 042	MJ 033 065	MJ 033 088	MJ 033 111
06	12L	18x1,5	MJ 033 043	MJ 033 066	MJ 033 089	MJ 033 112
06	12S	20x1,5	MJ 033 044	MJ 033 067	MJ 033 090	MJ 033 113
08	6L	12x1,5	MJ 033 045	MJ 033 068	MJ 033 091	MJ 033 114
08	8L	14x1,5	MJ 033 046	MJ 033 069	MJ 033 092	MJ 033 115
08	8S	16x1,5	MJ 033 047	MJ 033 070	MJ 033 093	MJ 033 116
08	10L	16x1,5	MJ 033 048	MJ 033 071	MJ 033 094	MJ 033 117
08	10S	18x1,5	MJ 033 049	MJ 033 072	MJ 033 095	MJ 033 118
08	12L	18x1,5	MJ 033 050	MJ 033 073	MJ 033 096	MJ 033 119
08	12S	20x1,5	MJ 033 051	MJ 033 074	MJ 033 097	MJ 033 120
10	8L	14x1,5	MJ 033 052	MJ 033 075	MJ 033 098	MJ 033 121
10	8S	16x1,5	MJ 033 053	MJ 033 076	MJ 033 099	MJ 033 122
10	10L	16x1,5	MJ 033 054	MJ 033 077	MJ 033 100	MJ 033 123
10	10S	18x1,5	MJ 033 055	MJ 033 078	MJ 033 101	MJ 033 124
10	12L	18x1,5	MJ 033 056	MJ 033 079	MJ 033 102	MJ 033 125
10	12S	20x1,5	MJ 033 057	MJ 033 080	MJ 033 103	MJ 033 126
10	14S	22x1,5	MJ 033 058	MJ 033 081	MJ 033 104	MJ 033 127
10	15L	22x1,5	MJ 033 059	MJ 033 082	MJ 033 105	MJ 033 128

\* inne rozmiary na zapytanie

## Końcówki calowe ze stożkiem 60°\*

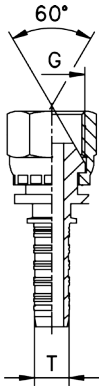

Końcówka prosta 0°

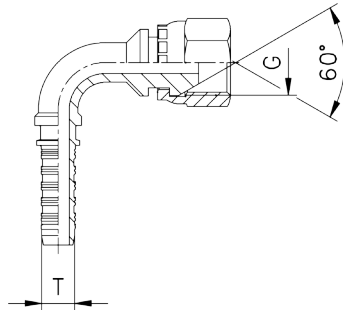

Końcówka 90°

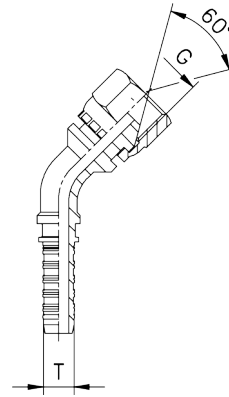

Końcówka 45°

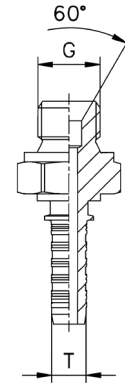

Końcówka z gwintem zewnętrznym

T=DN	Gwint	Kod produktu 0°	Kod produktu 90°	Kod produktu 45°	Kod produktu z gwintem zewn.
06	1/4"	MJ 033 129	MJ 033 140	MJ 033 151	MJ 033 162
06	3/8"	MJ 033 130	MJ 033 141	MJ 033 152	MJ 033 163
06	1/2"	MJ 033 131	MJ 033 142	MJ 033 153	MJ 033 164
08	1/4"	MJ 033 132	MJ 033 143	MJ 033 154	MJ 033 165
08	3/8"	MJ 033 133	MJ 033 144	MJ 033 155	MJ 033 166
08	1/2"	MJ 033 134	MJ 033 145	MJ 033 156	MJ 033 167
10	1/4"	MJ 033 135	MJ 033 146	MJ 033 157	MJ 033 168
10	3/8"	MJ 033 136	MJ 033 147	MJ 033 158	MJ 033 169
10	1/2"	MJ 033 137	MJ 033 148	MJ 033 159	MJ 033 170
12	3/8"	MJ 033 138	MJ 033 149	MJ 033 160	MJ 033 171
12	1/2"	MJ 033 139	MJ 033 150	MJ 033 161	MJ 033 172

\* inne rozmiary na zapytanie



## CENTRALA ELBLĄG

Ul. Rawska 19B  
82-300 Elbląg

tel. /+48/ 55 625 51 00

fax /+48/ 55 625 51 01

### Dział Handlowy

tel. /+48/ 55 625 51 51

elblag@hydropress.pl

### Dział Sprzedaży Komponentów Myjni

tel. /+48/ 55 625 51 00 wew. 204

myjnie@hydropress.pl

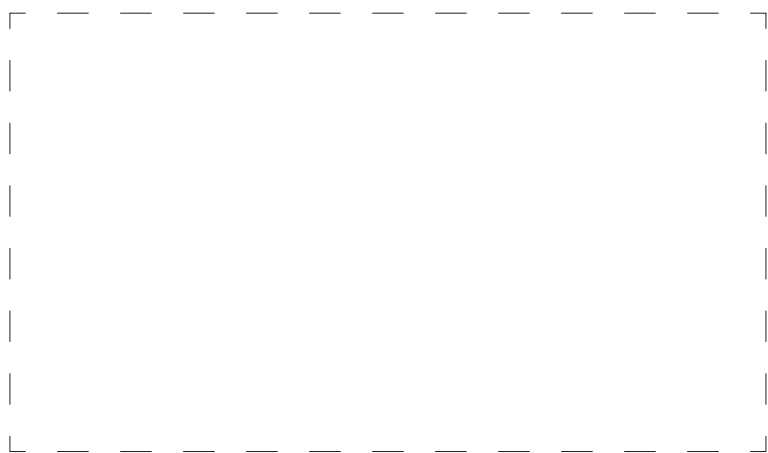

[www.hydropress.pl](http://www.hydropress.pl)

### ODDZIAŁ GDAŃSK

tel. /+48/ 55 625 51 21

fax /+48/ 55 625 51 22

### ODDZIAŁ RUMIA

tel. /+48/ 58 679 34 15

fax /+48/ 55 625 51 25

### ODDZIAŁ TYCHY

tel. /+48/ 32 787 52 88

fax /+48/ 55 625 51 38

### ODDZIAŁ OLSZTYN

tel. /+48/ 89 532 01 05

fax /+48/ 89 715 21 42

### ODDZIAŁ WARSZAWA

tel. /+48/ 22 468 86 97

fax /+48/ 55 625 51 32

### BIURO WE WROCŁAWIU

tel. /+48/ 782 838 000

fax /+48/ 55 625 51 35

### BIURO W KIELCACH

tel. /+48/ 885 995 501

fax /+48/ 55 625 51 01

### BIURO W KRAKOWIE

tel. /+48/ 885 995 019

fax /+48/ 55 625 51 01

### BIURO W OPOLU

tel. /+48/ 885 995 011

fax /+48/ 55 625 51 01

### BIURO W BYDGOSZCZY

tel. /+48/ 790 222 771

fax /+48/ 55 625 51 01

### BIURO W BIAŁYMSTOKU

tel. /+48/ 89 532 01 05

fax /+48/ 89 715 21 42

### BIURO W ŁODZI

tel. /+48/ 609 221 421

fax /+48/ 89 715 21 42